

JZ8-W-M42-ZT

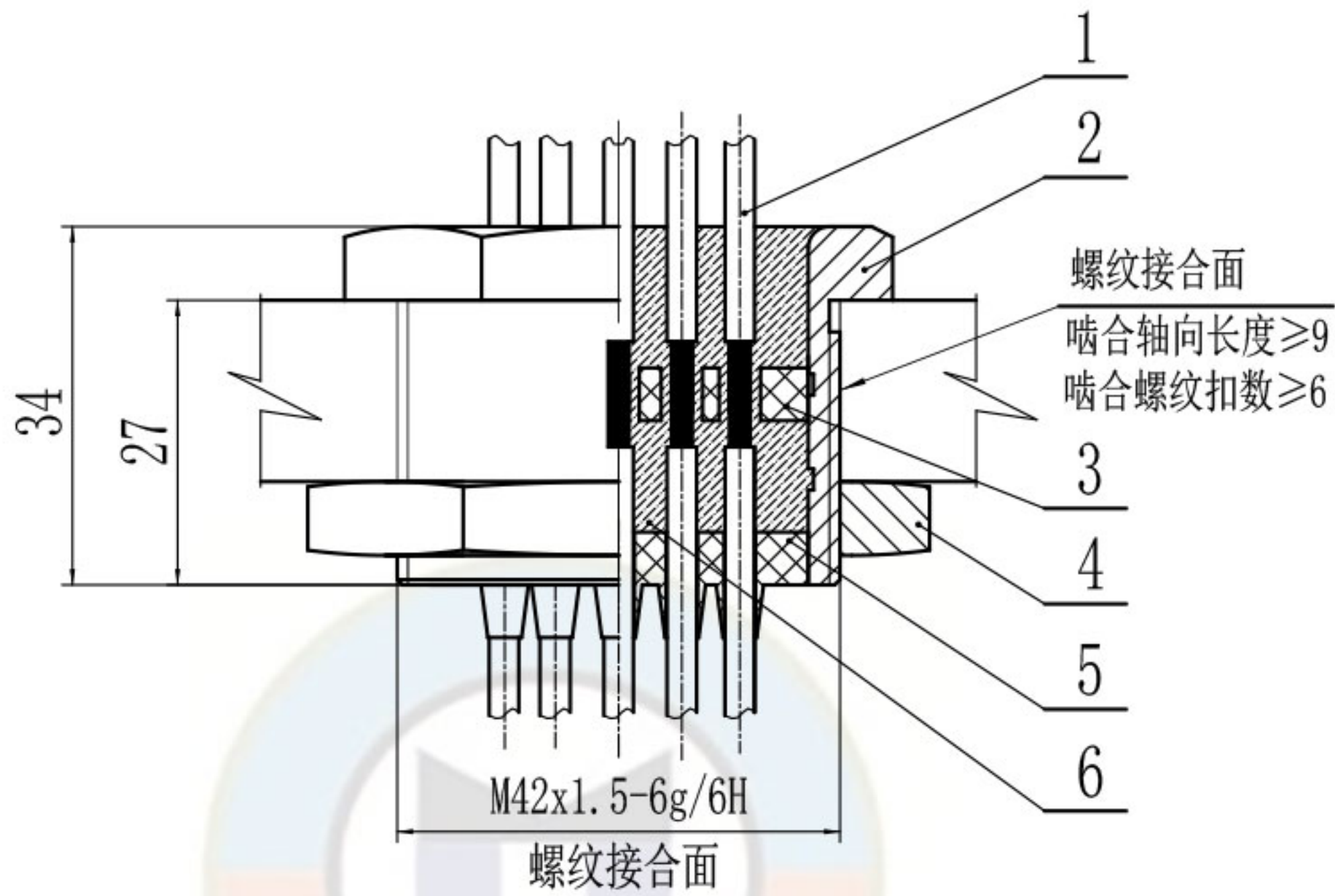

技术要求

1. 本产品应符合GB/T 3836-2021、Q/MK MA0205-2022企业标准进行生产制造。
2. 隔板两端用环氧树脂浇封, 两端浇封部分的厚度都不小于5毫米。
3. 浇封料不允许存在裂缝, 剥落, 收缩, 分解, 软化等缺陷。
3. 隔爆面不得有伤痕等缺陷。

技术参数

1. 通讯介质为 网线。
2. 网线型号为: 超五类网线。

6	本图	环氧树脂		EP-6510		4:1
5	FT-30F	封头	1	阻燃丁腈橡胶		煤科电器通用件
4	SJ-M42x1.5(JZ)	锁紧螺母	1	H62或H59-1黄铜		煤科电器通用件
3	FT-30G	隔板	1	丁腈橡胶或环氧树脂		
2	TT-M42x1.5(JZ)	M42x1.5隔爆铜套	1	H62或H59-1黄铜		煤科电器通用件
1	DX-W	通讯介质	≤8	网线		煤科电器通用件

借(通)用件登记	序号	代 号	名 称	数量	材 料	单 件		备 注
						重 量	总 计	
旧底图总号					JZ8-W			无锡煤科电器有限公司
底图总号					隔爆型网线穿墙端子			
标记	处数	分区	更改文件号	签名	年月日	阶段标记	重量	
签 字	设计	zouxuyan	2023-06-08	标准化				1:1
	校核			工艺				
日 期	主管设计			审核	zoufb	2023-06-08		
				批准			共 1 张 第 1 张	版本DW23F08 替代

总图

JZ8-W-M42-ZT

1 2 3 4
(ZJ) S·1.5×2FW-S

其余 ∇ 6.3

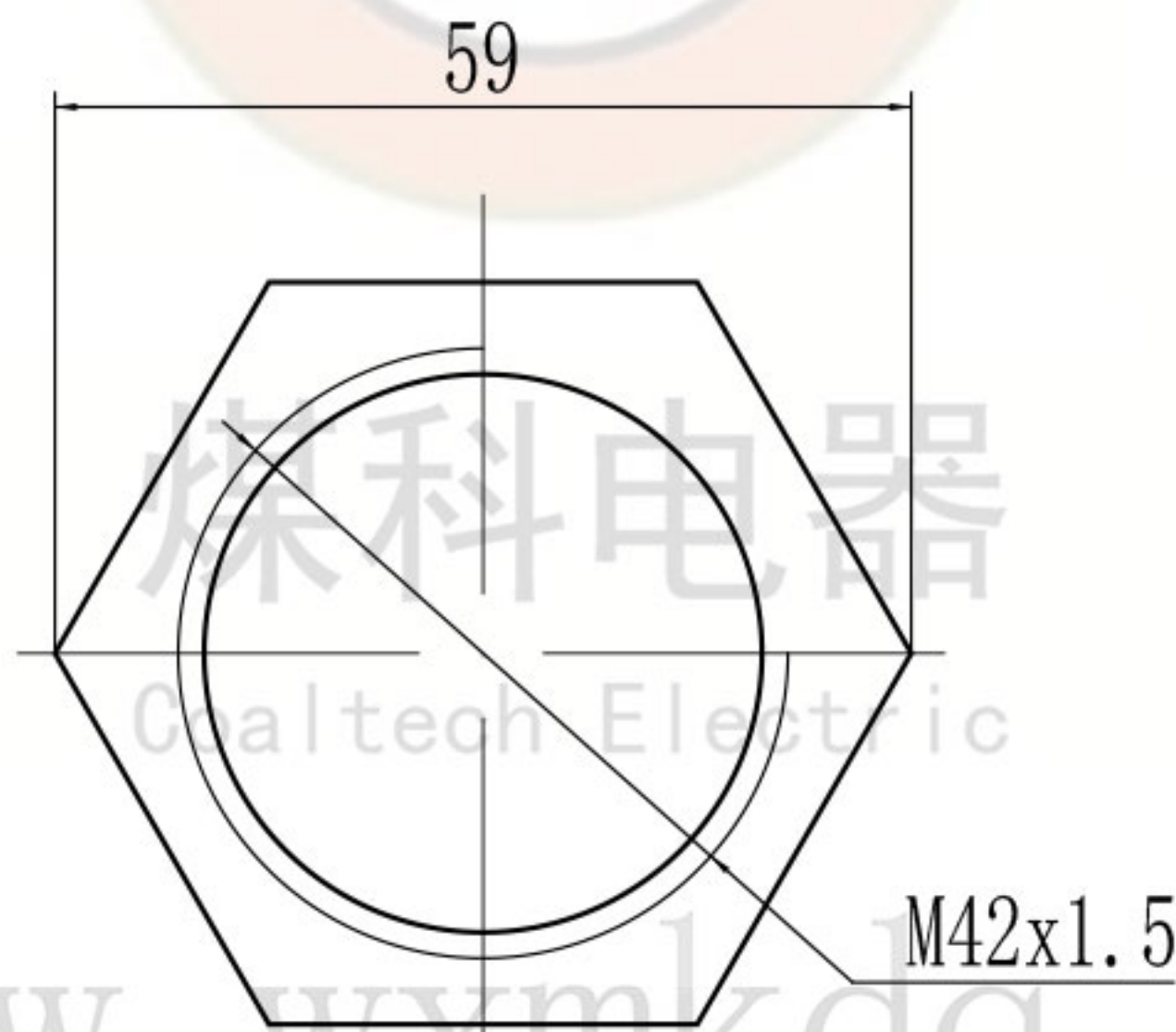
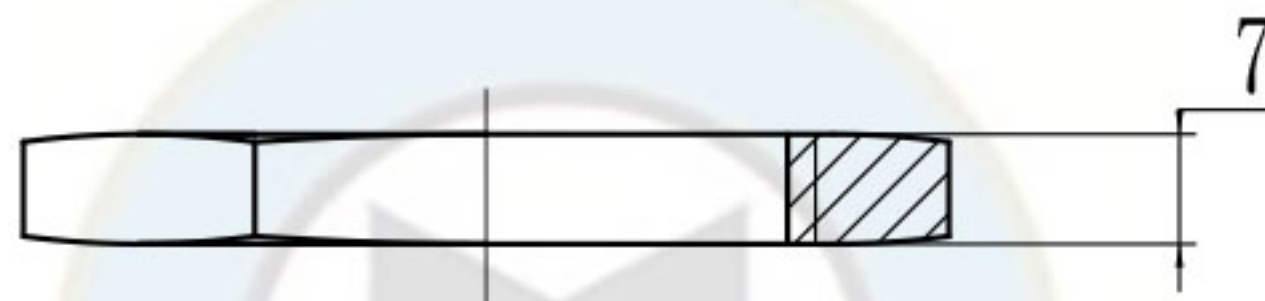

零件代号

借(通)用件登记

旧底图总号

底图总号

签字

日期

H62或H59-1黄铜

无锡煤科电器有限公司

阶段标记

重量

比例

锁紧螺母

SJ-M42×1.5(JZ)

共 1 张 第 1 张

版本DW23F08

替代

TT-M42×1.5(JZ)

其余 $\frac{6.3}{\nabla}$

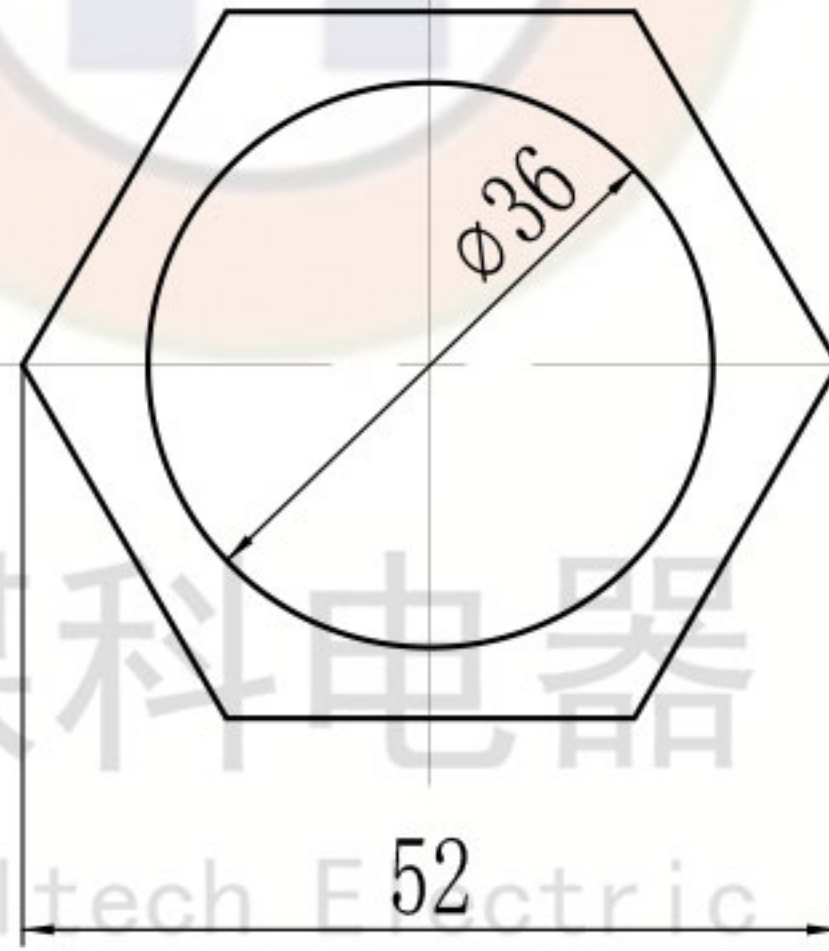
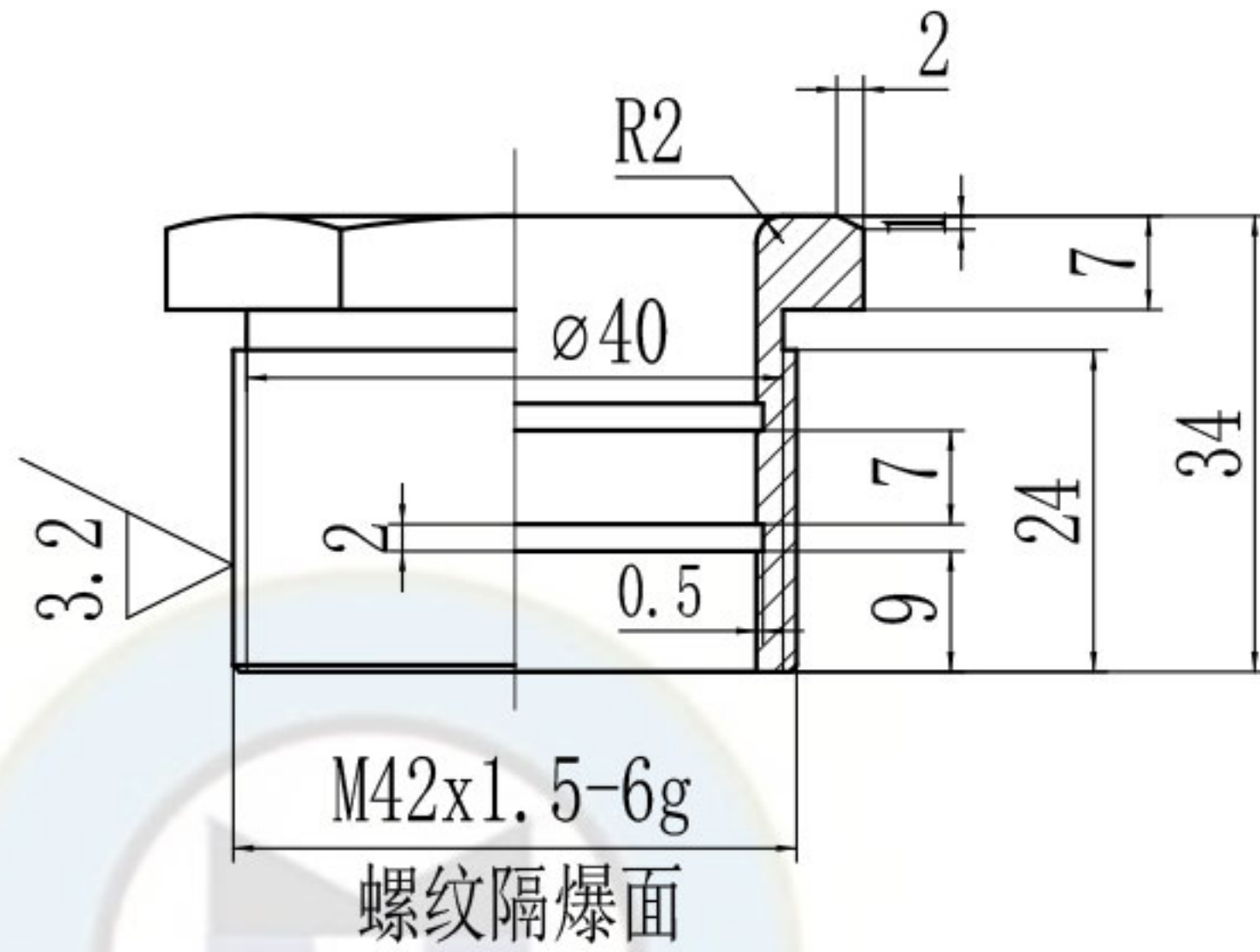

技术要求

1. 未注公差的尺寸公差等级按GB1804-m。
2. 未注行位公差按一级。
3. 未注倒角为R1。

零件代号

借(通)用件登记

旧底图总号

底图总号

签字

日期

H62或H59-1黄铜

无锡煤科电器有限公司

阶段标记

重量

比例

铜套

1:1

TT-M42×1.5(JZ)

共 1 张 第 1 张

版本DW23F08

替代